

pfautec

20
25



© 2025 pfautech GmbH. Änderungen in Konstruktion, Ausstattung und Farbe sowie Druckfehler und Irrtümer vorbehalten.
Weitergehende aktuelle Informationen und technische Hinweise auf pfautech.de. Gewichte sind größenabhängig und unterliegen einer leichten Streuung von bis zu 10 %. Die Verwendung der Texte und Fotos aus dem vorliegenden Katalog sowie ein Abdruck für eigene Zwecke bedarf der schriftlichen Zustimmung der pfautech GmbH. Die im Katalog angegebenen Preise sind unverbindliche Verkaufspreise inkl. der gesetzlichen MwSt. und gelten ab dem 01.05.2025. Änderungen vorbehalten. Stand Mai 2025.

Fotografie: Timo Lutz Werbefotografie

Inhalt

Das sind wir

Philosophie	04
Produktion	06

Unsere Produktpalette

Rahmenformen	08
--------------	----

Modelle

Scoobo-Serie Abmaße	10
Scoobo Smart	12
Scoobo+	13
ScooterTrike-Serie Abmaße	14
ScooterTrike	16
ScooterTrike FM	17
Trizon Abmaße	18
Trizon	20
Eno-Serie Abmaße	22
Eno	24
Eno FM	25
Eno AP	26
Tamo-Serie Abmaße	28
Tamo	31
Tamo FM	31
Tamo AP	32
Lano-Serie Abmaße	34
Lano	36
Lano FM	37
Vida-Serie Abmaße	38
Vida	40
Vida FM	41
Lasse Abmaße	42
Lasse	44
Tibo+ Abmaße	46
Tibo+	48

Ausstattung

Motorvarianten	50
Zubehör	54
Optionen	61
Sonderlackierung	62

PHILOSOPHIE

Mit Innovation, Expertise und viel Herz.

Nah am Menschen, sicher in Bewegung. Seit mehr als 20 Jahren setzt sich pfautec für eine sichere und selbstbestimmte Mobilität in allen Lebenslagen ein. Mit Innovation, Expertise und viel Herz am rechten Fleck schaffen wir so bewährte Hilfsmittel für Menschen mit und ohne Handicap. Von therapiegeeigneten Fahrrädern bis hin zu Spezialdreirädern – wir sind davon überzeugt, dass zukunftsweisende Fortbewegungsmittel neue Dimensionen an Freiheit und Lebensqualität schaffen. Alle unsere Hilfen unterliegen strengsten Qualitätskontrollen und werden ausschließlich in unseren hauseigenen Werkstätten hergestellt. Dabei nimmt die nahe Arbeit am und insbesondere mit dem Menschen einen hohen Stellenwert für uns ein: In unserem Unternehmen sind Menschen mit Handicap in vielfältiger Weise beschäftigt und schaffen so die Grundlage für eine lebendige und vielfältige Unternehmenskultur.





WIR sind ansprechbar

Mehr als die Schmiede für Hilfe



WIR sind vor Ort

Erst testen, dann kaufen



WIR schaffen Sicherheit

Unsere Erfahrung für Ihr gutes Gefühl



WIR sind „made in Germany“

Entwickelt und gefertigt in Deutschland

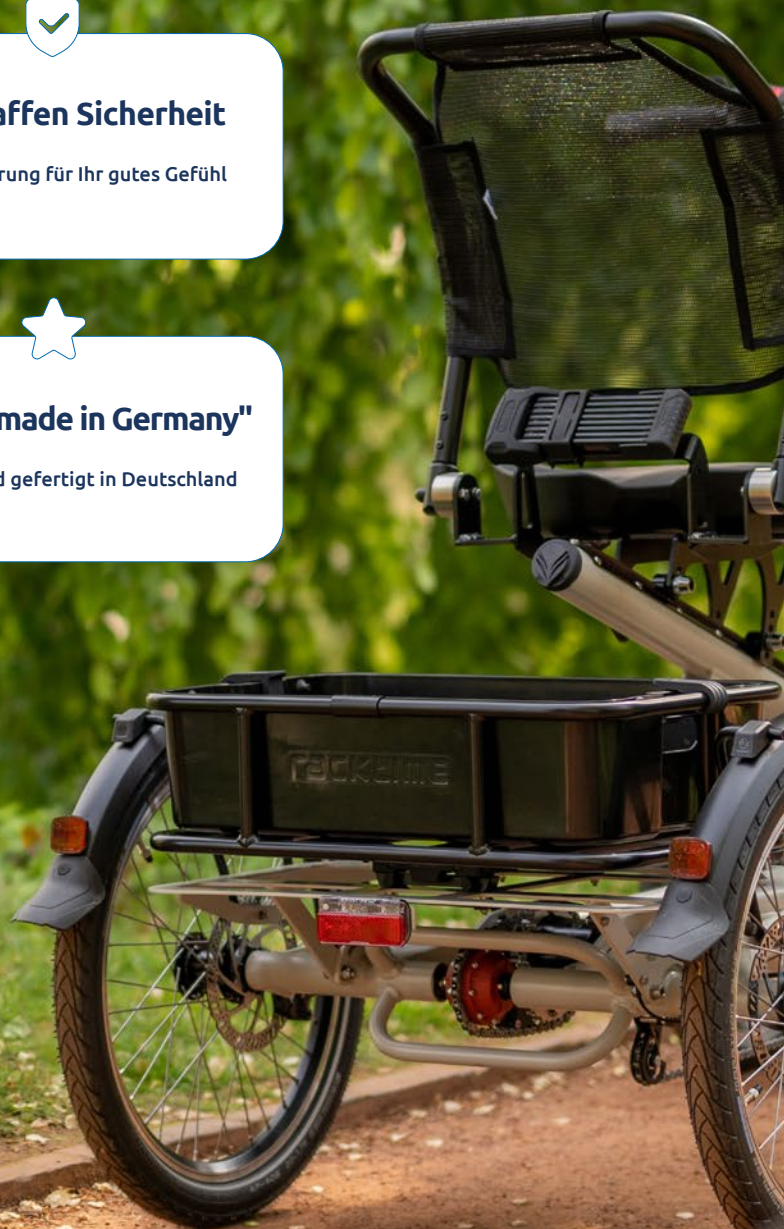

PRODUKTION

Eine Qualität, die überzeugt.

In Quakenbrück beginnt Innovation, denn unsere bewährten Räder für jeden werden vom initialen Entwurf, über die Konstruktion, bis hin zur vollständigen Montage **komplett im eigenen Haus produziert.**

DIE SIEBEN SCHRITTE ZU IHREM SPEZIALRAD

- ✓ Rohbau
- ✓ Schweißerei
- ✓ Sandstrahlung
- ✓ Lackierung
- ✓ Speicherei
- ✓ Lager/Kommissionierung
- ✓ Montage





RAHMENFORMEN

Ein Dreirad, das zu Ihnen passt!

Wir bieten eine Vielzahl an Rahmentypen mit unterschiedlichen Ausstattungs- und Motorisierungsoptionen, die auf verschiedene Bedürfnisse abgestimmt sind. Jeder Mensch ist einzigartig – und genauso individuell ist das Empfinden, wie man auf einem Dreirad fährt. Deshalb haben wir eine vielfältige Produktpalette, die für jedes einzelne Bedürfnis das passende Modell bereithält – für ein sicheres, komfortables und rundum stimmiges Fahrerlebnis.





Sesseldreirad

Scoobo-Serie

ScooterTrike-Serie

Trizon



Komfortable Rahmenform

Eno-Serie

Tamo-Serie



Einfache Rahmenform

Lano-Serie

Vida-Serie



Kleine Rahmenform

Lasse



Sesselvierrad

Tibo+



Scoobo-Serie – sportiv und kraftvoll.

Scoobo Smart

Scoobo+

Die Scoobo-Serie überzeugt durch ihre einfache Handhabung und den kraftvollen Bosch-Motor. Dank des durchdachten Rahmens und dem kleinen Vorderrad liegt der Schwerpunkt schön tief. Das macht das Manövrieren kinderleicht und gibt ein sicheres Gefühl auf jeder Strecke.

Ein bequemer, individuell einstellbarer Sitz in Höhe und Neigung sorgt beim Scoobo Smart für zusätzlichen Komfort. Für alle, die gerne ein bisschen mehr wollen, gibt's das Scoobo Smart auch in der Plus-Variante. Das klassische Scoobo Smart ist schon ein echter Allrounder – mit solidem Bosch-Motor und 7-Gangschaltung. Aber das Scoobo+ legt nochmal eine Schippe drauf: Mehr Power unter der Haube und eine sportliche Rohloff 14-Gangschaltung für alle, die nicht nur bequem, sondern auch mit etwas Extra-Power unterwegs sein wollen.

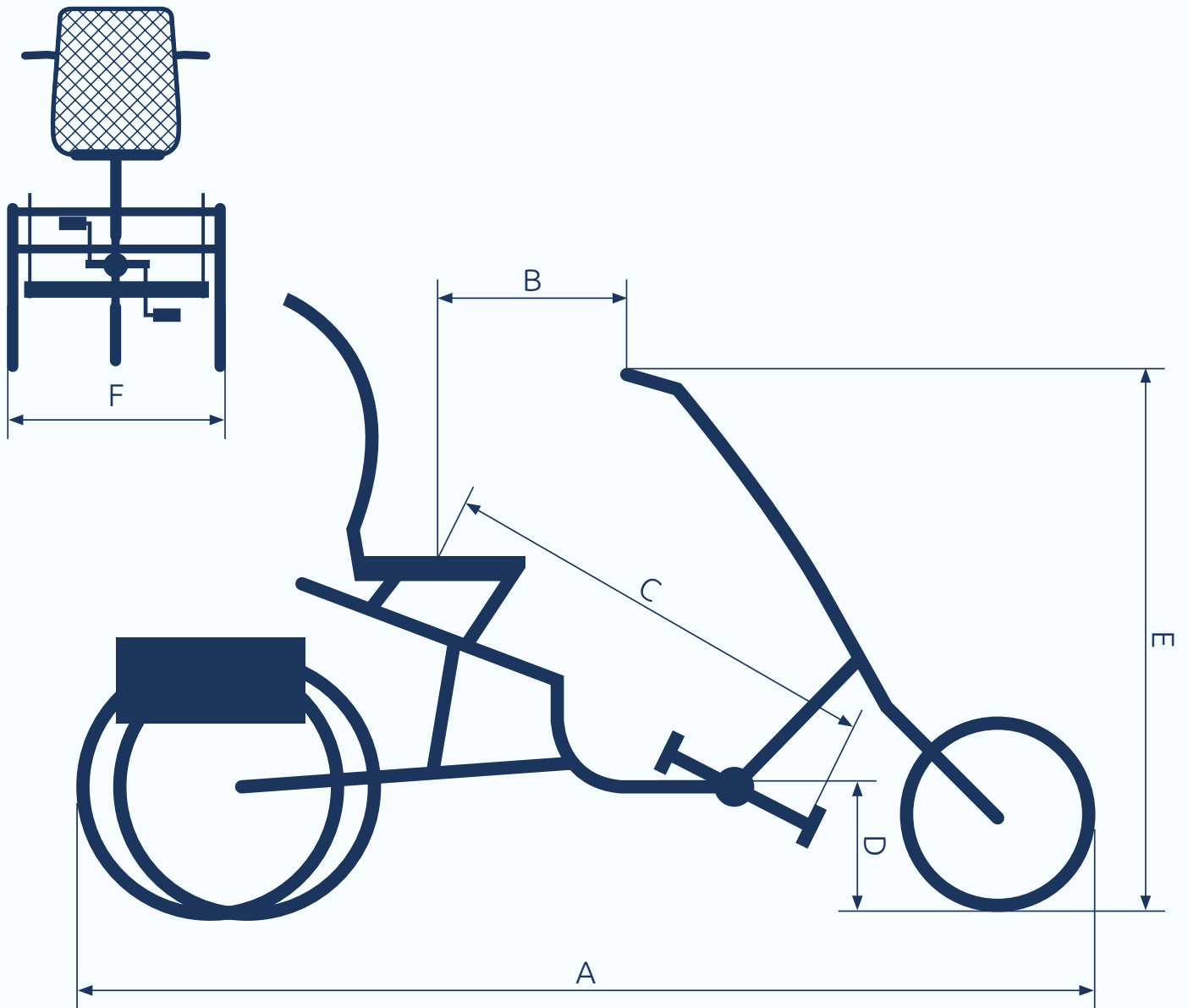

	A	B	C	D	E	F
Scoobo Smart:	1960 mm	520 - 660 mm	760 - 1040 mm	350 mm	1060 - 1110 mm	760 mm
Scoobo+:	1960 mm	520 - 660 mm	760 - 1040 mm	355 mm	1060 - 1110 mm	760 mm

MIT BOSCH MITTELMOTOR

Scoobo Smart

Artikelnummer: 25-SCT-04-00001



Azzurro stumpfmatt



Brutto VK/€

GEWICHT & BELASTBARKEIT

 56 kg  130 kg  20 kg

SERIENAUSSTATTUNG

Bosch Active-Line-Plus Motor (Smart-System) · 545 Wh-Akku, 16/20" Stahlrahmen, Differential, gefederte Hinterbauschwinge, komfortables Sitzpolster mit Rückenlehne (Höhe + Neigung verstellbar), LED-Scheinwerfer + Rücklicht über Batterie, pannensichere Bereifung, Schloss gleichschließend, Racktime BOXIT Large, 7-Gangschaltung mit Freilauf, hydraulische Scheibenbremse vorne und hinten mit Feststellfunktion

6.599,00

ZUBEHÖR

Verfügbares Zubehör finden Sie unter Zubehör & Optionen

S. 54

OPTIONEN

Sonderlackierung, ergonomischer Premiumsitz mit Lordosenstütze, Batterie 725 Wh anstatt 545 Wh

S. 61

MIT BOSCH MITTELMOTOR

Scoobo+

Artikelnummer: 22-SCT-04-00006

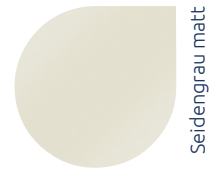

Seidengrau matt



Mit allen gängigen Klicksystem-Boxen kompatibel.

Brutto VK/€

GEWICHT & BELASTBARKEIT

54 kg 130 kg 20 kg

SERIENAUSSTATTUNG

Bosch Performance-Line CX Motor mit Cargoline Software (Smart-System) · 545Wh-Akku, 16/20" Stahlrahmen, Differential, gefederte Hinterbauschwinge, komfortables Sitzpolster mit Rückenlehne (Höhe + Neigung verstellbar), Scheinwerfer Lumotec IQ-XS High Beam (100 Lux) mit Fernlichtfunktion (150 Lux), Rücklicht mit Bremslichtfunktion, pannensichere Bereifung, Abus Bordo Schloss gleichschließend, Racktime BOXIT Large, Rohloff 14-Gangschaltung mit Freilauf, Rohloff Kettenspanner, hydraulische Scheibenbremse vorne und hinten mit Feststellfunktion

8.749,00

ZUBEHÖR

Verfügbares Zubehör finden Sie unter Zubehör & Optionen

S. 54

OPTIONEN

Sonderlackierung, ergonomischer Premiumsitz mit Lordosenstütze, Batterie 725 Wh anstatt 545 Wh, Rohloff e-Shift

S. 61

ScooterTrike- Serie – entspannt zurücklehnen.

ScooterTrike

ScooterTrike FM

Die ScooterTrike-Serie steht für Fahrspaß, Komfort und vielseitige Einsatzmöglichkeiten. Ob mit oder ohne Antrieb: Die Modelle überzeugen durch einfaches Handling, stabiles Design und eine bequeme Sitzposition. Ideal für Stadtfahrten, Ausflüge oder den Alltag – sicher, flexibel und entspannt unterwegs.

Das Fahrgefühl lässt sich ganz individuell gestalten. Mit dem ScooterTrike klassisch ohne Unterstützung oder als ScooterTrike FM mit der kraftvollen Hilfe des Ansmann Vorderradantriebs. Damit geht es mühelos voran, ganz ohne großen Kraftaufwand. Der intelligente Bewegungssensor sorgt dafür, dass es nicht auf die aufgewendete Kraft, sondern lediglich auf die Kurbelumdrehung ankommt. Einfach aufsteigen und losfahren – ganz im eigenen Tempo.

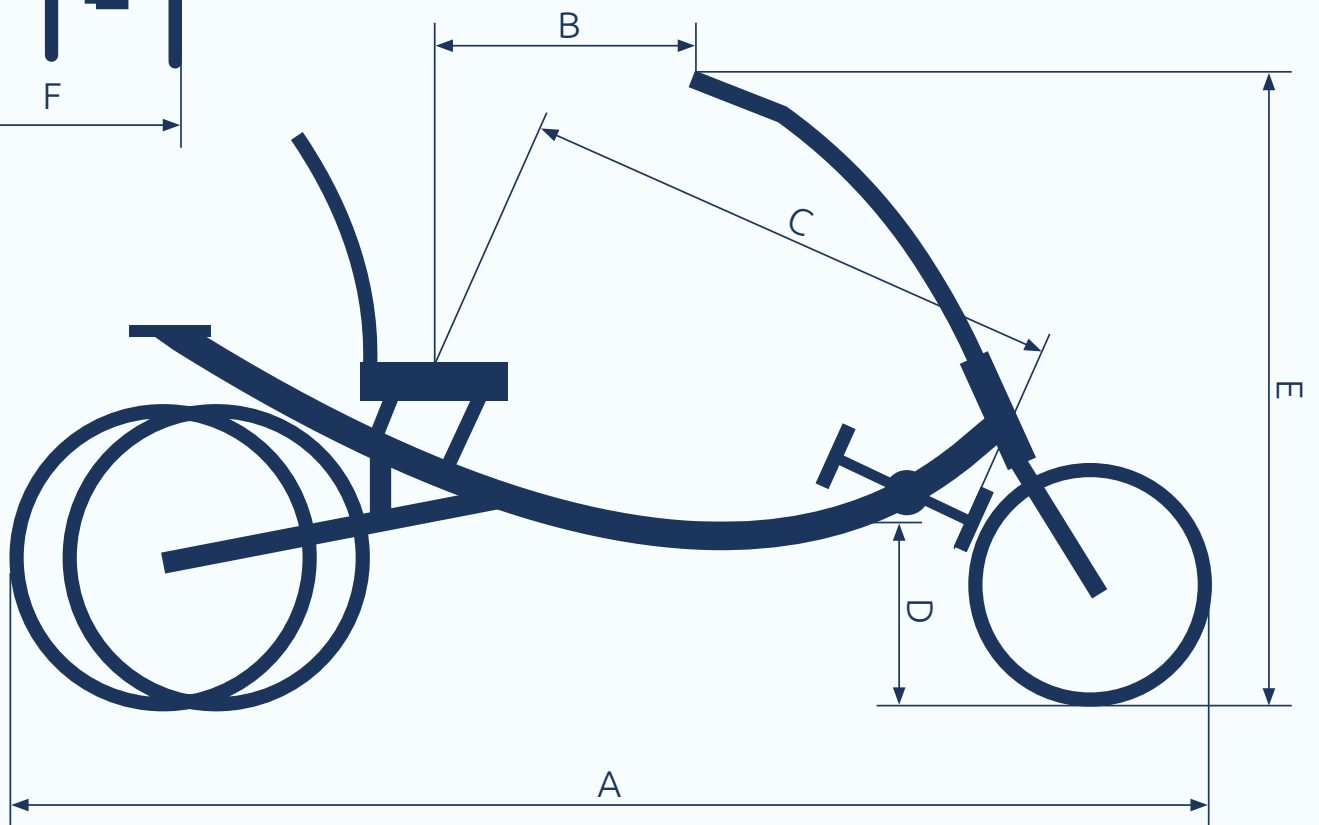
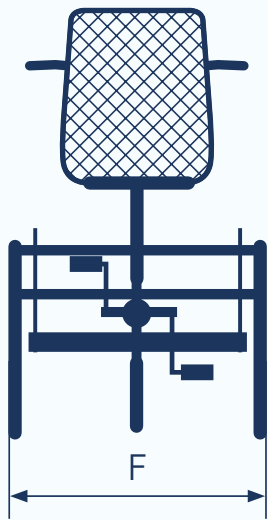

	A	B	C	D	E	F
ScooterTrike:	1990 mm	540 - 680 mm	800 - 1090 mm	450 mm	1130 - 1190 mm	740 mm
ScooterTrike FM:	1990 mm	540 - 680 mm	800 - 1090 mm	450 mm	1130 - 1190 mm	780 mm

OHNE UNTERSTÜTZUNG

ScooterTrike

Artikelnummer: 25-SCT-01-00001

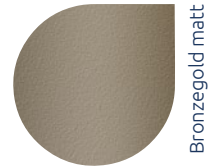

Brutto VK/€

GEWICHT & BELASTBARKEIT

 35 kg  100 kg  20 kg

SERIENAUSSTATTUNG

16/20" Stahlrahmen, Differential, gefederte Hinterbauschwinge, Sitzpolster mit Rückenlehne (Höhe + Neigung verstellbar), LED-Scheinwerfer + Rücklicht, Nabendynamo, Feststellbremse, Gepäckkorb hinten, 7-Gangschaltung mit Rücktrittbremse

2.849,00

ZUBEHÖR

Verfügbares Zubehör finden Sie unter Zubehör & Optionen

S. 54

OPTIONEN

Sonderlackierung, pannensichere Bereifung, 7-Gangschaltung mit Freilauf und Rollerbrake, ergonomischer Premiumsitz mit Lordosenstütze, ergonomischer Komfortsitz ohne Lordosenstütze

S. 61

MIT ANSMANN FRONTMOTOR

ScooterTrike FM

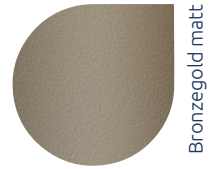

Artikelnummer: 25-SCT-03-00001



Brutto VK/€

GEWICHT & BELASTBARKEIT

 41 kg  100 kg  20 kg

SERIENAUSSTATTUNG

FM: Ansmann Vorderrad Motorsystem · 324 Wh-Akku, 16/20" Stahlrahmen, Differential, gefederte Hinterbauschwinge, Sitzpolster mit Rückenlehne (Höhe + Neigung verstellbar), LED-Scheinwerfer + Rücklicht über Batterie, pannensichere Bereifung, Feststellbremse, Rahmenschloss, Gepäckkorb hinten, 7-Gangschaltung mit Rücktrittbremse

4.749,00

ZUBEHÖR

Verfügbares Zubehör finden Sie unter Zubehör & Optionen

S. 54

OPTIONEN

Sonderlackierung, 7-Gangschaltung mit Freilauf und Rollerbrake, ergonomischer Premiumsitz mit Lordosenstütze, ergonomischer Komfortsitz ohne Lordosenstütze, Batterie 504 Wh anstatt 324 Wh

S. 61

SESSELDREIRAD

Trizon – sportlich zum Ziel.

Trizon

Wer sich aus eigener Kraft fortbewegen möchte, dabei aber nicht auf Bequemlichkeit verzichten will, für den ist das Trizon der perfekte Begleiter. Als Sesselrad ohne Motorunterstützung bietet es eine entspannte Sitzposition, ein sicheres Fahrgefühl und eine einfache Handhabung – ideal für alle, die gerne aktiv und dennoch komfortabel unterwegs sind.

Besonders praktisch: Beim Trizon haben Sie alles im Blick. Lenker, Pedale, Schaltung und das Vorderrad liegen direkt in Ihrem Sichtfeld – so behalten Sie jederzeit die volle Kontrolle. Der großflächige Sitz ist nicht nur bequem, sondern lässt sich auch ganz leicht in Höhe und Neigung verstellen. Das sorgt nicht nur für entspanntes Sitzen, sondern auch für den nötigen Überblick im Straßenverkehr.

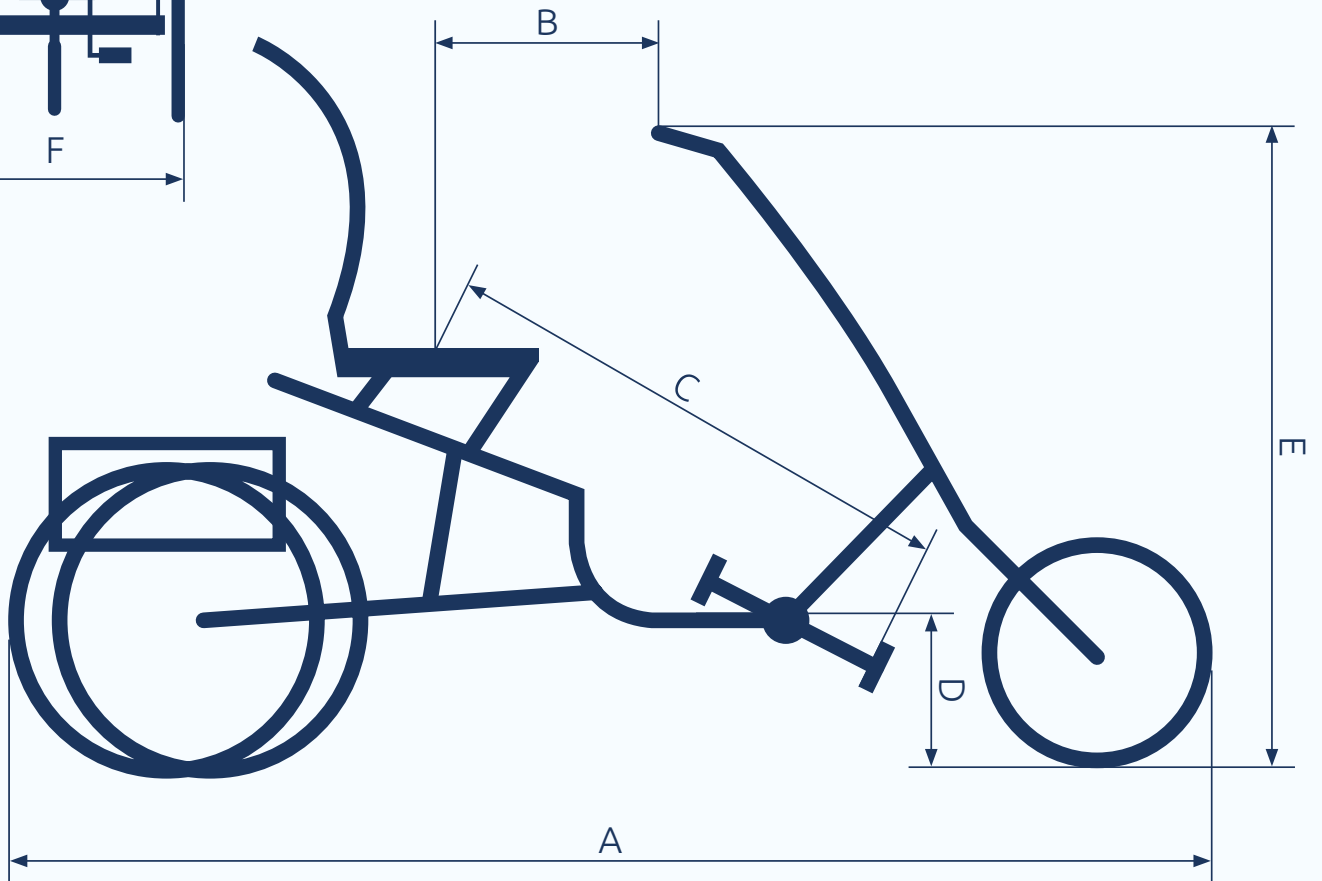
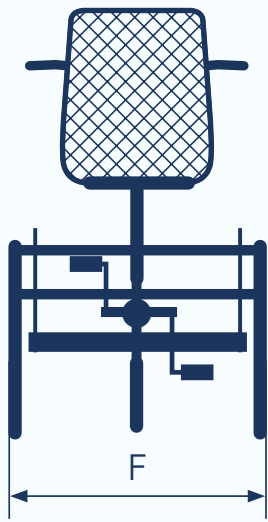

	A	B	C	D	E	F
Trizon:	1960 mm	500 - 630 mm	760 - 1040 mm	350 mm	1060 - 1110 mm	760 mm

OHNE UNTERSTÜTZUNG

Trizon

Artikelnummer: 25-SCT-01-00002



Azzurro stumpfmatt



Brutto VK/€

GEWICHT & BELASTBARKEIT

 40 kg  100 kg  20 kg

SERIENAUSSTATTUNG

16/20" Stahlrahmen, Differential, gefederte Hinterbauschwinge, Sitzpolster mit Rückenlehne (Höhe + Neigung verstellbar), LED-Scheinwerfer + Rücklicht, Nabendynamo, pannensichere Bereifung, Gepäckkorb hinten, hydraulische Scheibenbremse vorne und hinten mit Feststellfunktion, 7-Gangschaltung mit Freilauf

3.599,00

ZUBEHÖR

Verfügbares Zubehör finden Sie unter Zubehör & Optionen

S. 54

OPTIONEN

Sonderlackierung, ergonomischer Premiumsitz mit Lordosenstütze

S. 61

”

Mit meinem Sesseldreirad
macht Radeln auch im Alter
Spaß – selbst mit 94 Jahren
ist jede Fahrt ein Genuss!



KOMFORTABLE RAHMENFORM

Eno-Serie – ein entspanntes Fahrgefühl.

Eno

Eno FM

Eno AP

Die Eno-Serie überzeugt mit durchdachter Rahmengenometrie und hohem Fahrkomfort. Durch das nach hinten geneigte Sitzrohr ist der Sattel weiter hinten positioniert – das sorgt für ein angenehmes, nach vorn ausgerichtetes Tritgefühl. Gleichzeitig befinden sich die Füße näher am Boden, was das Anhalten und Aufsteigen besonders sicher und bequem macht.

Zwei Motorvarianten stehen zur Verfügung und bieten – ganz nach individuellem Bedarf – zuverlässige Unterstützung, sei es für kurze Strecken in der Stadt oder ausgedehnte Touren mit einer Reichweite von bis zu 70 Kilometern. Wer besonderen Wert auf Fahrkomfort legt, profitiert bei der AP-Variante zusätzlich von einer integrierten Federung, die Unebenheiten effektiv ausgleicht und das Fahrerlebnis spürbar angenehmer macht.

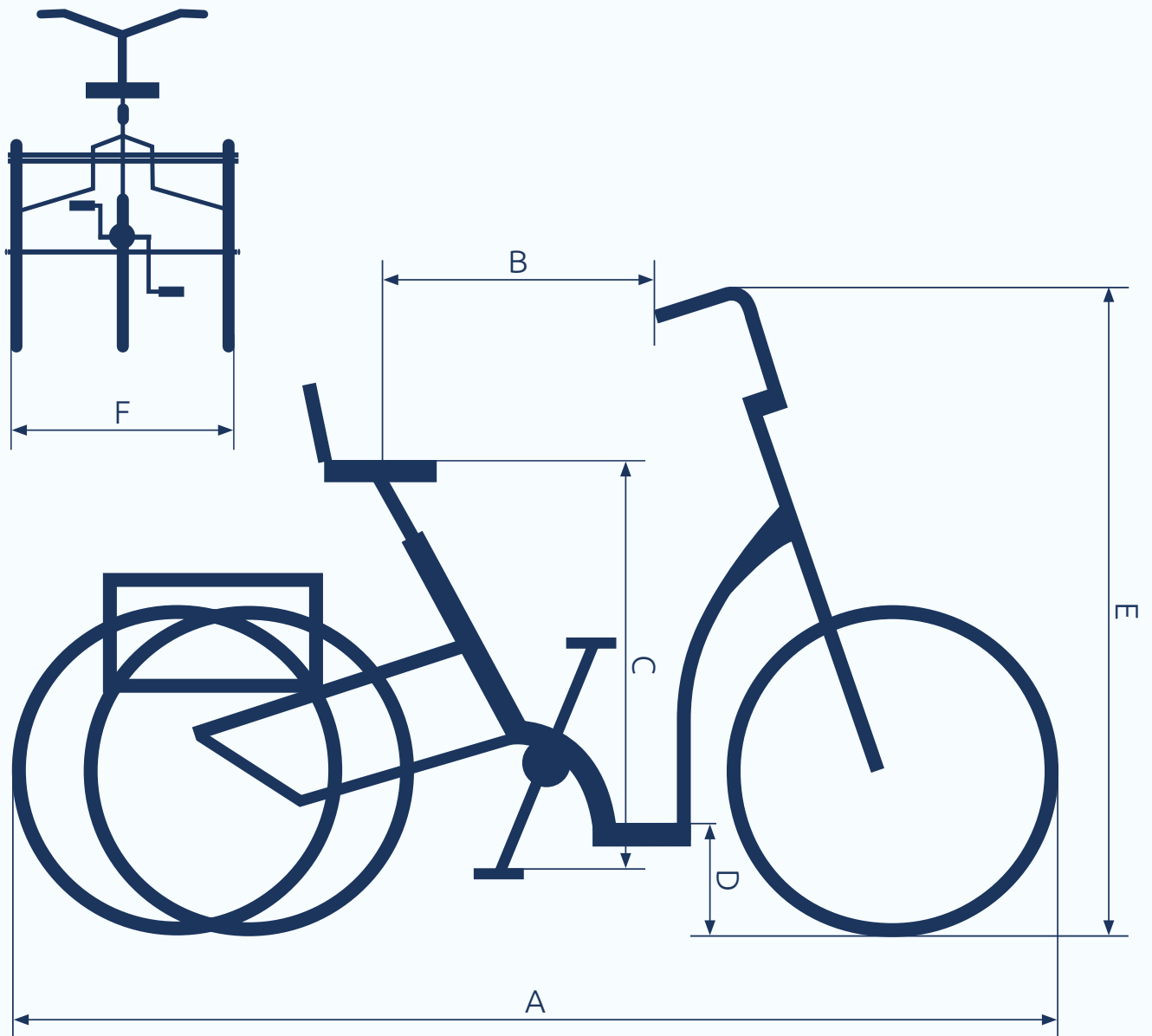

	A	B	C	D	E	F
Eno:	1920 mm	520 - 530 mm	740 - 920 mm	270 mm	1120 - 1250 mm	710 mm
Eno FM:	1920 mm	520 - 530 mm	740 - 920 mm	270 mm	1120 - 1250 mm	750 mm
Eno AP:	1920 mm	520 - 530 mm	740 - 920 mm	260 mm	1120 - 1250 mm	770 mm

OHNE UNTERSTÜTZUNG

Eno

Artikelnummer: 25-SHO-01-00004

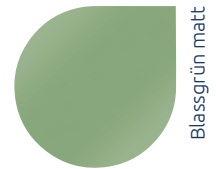

Blasgrün matt



Brutto VK/€

GEWICHT & BELASTBARKEIT



40 kg



100 kg



20 kg

SERIENAUSSTATTUNG

24/24" Stahlrahmen, tiefer breiter Einstieg, Differential, LED-Scheinwerfer + Rücklicht, Nabendynamo, Feststellbremse, Gepäckkorb hinten, 7-Gangschaltung mit Rücktrittbremse, bySchulz Speedlifter Classic

2.499,00

ZUBEHÖR

Verfügbares Zubehör finden Sie unter Zubehör & Optionen

S. 54

OPTIONEN

Sonderlackierung, pannensichere Bereifung, Gepäckkorb vorne, 7-Gangschaltung mit Freilauf und Rollerbrake

S. 61

MIT ANSMANN FRONTMOTOR

Eno FM

Artikelnummer: 25-SHO-03-00002

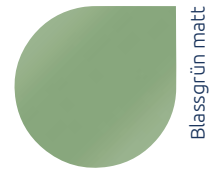

Brutto VK/€

GEWICHT & BELASTBARKEIT



46 kg



100 kg



20 kg

SERIENAUSSTATTUNG

FM: Ansmann Vorderrad Motorsystem · 324 Wh-Akku, 24/24" Stahlrahmen, tiefer breiter Einstieg, Differential, LED-Scheinwerfer + Rücklicht über Batterie, pannensichere Bereifung, Feststellbremse, Rahmenschloss, Gepäckkorb hinten, 7-Gangschaltung mit Rücktrittbremse, bySchulz Speedlifter Classic

4.399,00

ZUBEHÖR

Verfügbares Zubehör finden Sie unter Zubehör & Optionen

S. 54

OPTIONEN

Sonderlackierung, Gepäckkorb vorne, 7-Gangschaltung mit Freilauf und Rollerbrake, Batterie 504 Wh anstatt 324 Wh

S. 61

MIT BOSCH MITTELMOTOR

Eno AP

Artikelnummer: 25-SHO-04-00002

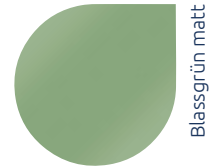

Blasgrün matt



Detail Rahmenfederung

Brutto VK/€

GEWICHT & BELASTBARKEIT



52 kg



100 kg



20 kg

SERIENAUSSTATTUNG

Bosch Active-Line-Plus Motor · 545 Wh-Akku, 24/24" Stahlrahmen, tiefer breiter Einstieg, Differential, LED-Scheinwerfer + Rücklicht über Batterie, pannensichere Bereifung, Rahmenfederung, Gepäckkorb hinten, Schloss gleichschließend, hydraulische Scheibenbremse vorne und hinten mit Feststellfunktion, 7-Gangschaltung mit Freilauf, bySchulz Speedlifter Classic

5.999,00

ZUBEHÖR

Verfügbares Zubehör finden Sie unter Zubehör & Optionen

S. 54

OPTIONEN

Sonderlackierung, Gepäckkorb vorne, Batterie 725 Wh anstatt 545 Wh

S. 61



Mit meinem Dreirad bin
ich endlich wieder
unabhängig – Einkaufen
und unterwegs sein war
noch nie so einfach!



KOMFORTABLE RAHMENFORM

Tamo-Serie – Rückenwind inklusive.

Tamo

Tamo FM

Tamo AP

Die Tamo-Serie punktet mit kompakter Bauweise und besonders komfortablem Einstieg. Das kurze Trittbrett und die offene Rahmenform ermöglichen ein müheloses Auf- und Absteigen – ganz ohne großes Beinheben. Der verstellbare Lenkervorbau lässt sich individuell anpassen – für maximalen Fahrkomfort und Flexibilität.

Zwei Motorvarianten stehen zur Auswahl und bieten – je nach Bedarf – kraftvolle Unterstützung auf kurzen Wegen oder längeren Touren mit bis zu 70 km Reichweite. Für noch mehr Komfort ist die AP-Variante zusätzlich mit einer Federung ausgestattet, die Unebenheiten zuverlässig abfedert.

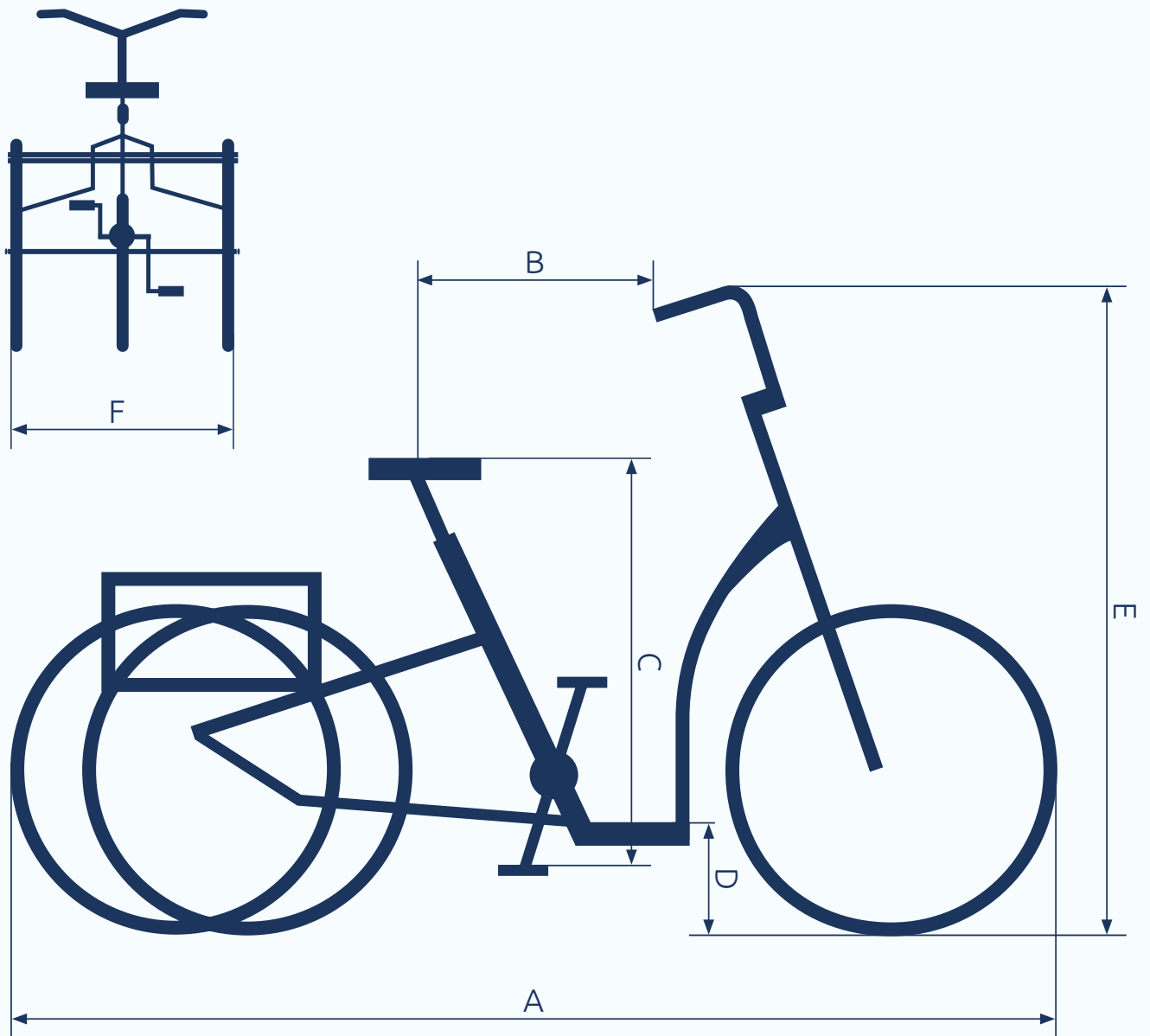

	A	B	C	D	E	F
Tamo:	1910 mm	500 - 540 mm	770 - 920 mm	175 mm	1190 - 1280 mm	710 mm
Tamo FM:	1910 mm	500 - 540 mm	770 - 920 mm	175 mm	1190 - 1280 mm	750 mm
Tamo AP:	1910 mm	500 - 530 mm	715 - 895 mm	175 mm	1190 - 1280 mm	770 mm

OHNE UNTERSTÜTZUNG

Tamo

Artikelnummer: 25-SHO-01-00003

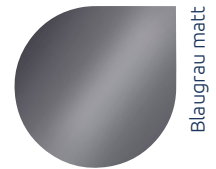

Blaugrau matt



Brutto VK/€

GEWICHT & BELASTBARKEIT

 40 kg  100 kg  20 kg

SERIENAUSSTATTUNG

24/24" Stahlrahmen, tiefer breiter Einstieg, Differential, Nabendynamo, LED-Scheinwerfer + Rücklicht, Federgabel, Feststellbremse, Gepäckkorb hinten, Federsattelstütze, 7-Gangschaltung mit Rücktrittbremse, bySchulz Speedlifter Classic

2.499,00

ZUBEHÖR

Verfügbares Zubehör finden Sie unter Zubehör & Optionen

S. 54

OPTIONEN

Sonderlackierung, pannensichere Bereifung, Gepäckkorb vorne, 7-Gangschaltung mit Freilauf und Rollerbrake

S. 61

MIT ANSMANN FRONTMOTOR

Tamo FM

Artikelnummer: 25-SHO-03-00001

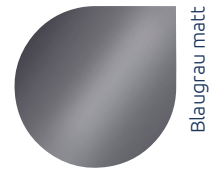

Brutto VK/€

GEWICHT & BELASTBARKEIT

 46 kg  100 kg  20 kg

SERIENAUSSTATTUNG

FM: Ansmann Vorderrad Motorsystem · 324 Wh-Akku, 24/24" Stahlrahmen, tiefer breiter Einstieg, Differential, LED-Scheinwerfer + Rücklicht über Batterie, pannensichere Bereifung, Federgabel, Feststellbremse, Rahmenschloss, Federsattelstütze, Gepäckkorb hinten, 7-Gangschaltung mit Rücktrittbremse, bySchulz Speedlifter Classic

4.399,00

ZUBEHÖR

Verfügbares Zubehör finden Sie unter Zubehör & Optionen

S. 54

OPTIONEN

Sonderlackierung, Gepäckkorb vorne, 7-Gangschaltung mit Freilauf und Rollerbrake, Batterie 504 Wh anstatt 324 Wh

S. 61

MIT BOSCH MITTELMOTOR

Tamo AP

Artikelnummer: 25-SHO-04-00001



Blaugrau matt



Detail Rahmenfederung

Brutto VK/€

GEWICHT & BELASTBARKEIT



52 kg



100 kg



20 kg

SERIENAUSSTATTUNG

Bosch Active-Line-Plus Motor · 545 Wh-Akku, 24/24" Stahlrahmen, tiefer breiter Einstieg, Differential, LED-Scheinwerfer + Rücklicht über Batterie, pannensichere Bereifung, komplett gefedert durch Rahmenfederung und Federgabel, Gepäckkorb hinten, Schloss gleichschließend, hydraulische Scheibenbremse vorne und hinten mit Feststellfunktion, 7-Gangschaltung mit Freilauf, bySchulz Speedlifter Classic

5.999,00

ZUBEHÖR

Verfügbares Zubehör finden Sie unter Zubehör & Optionen

S. 54

OPTIONEN

Sonderlackierung, Gepäckkorb vorne, Batterie 725 Wh anstatt 545 Wh

S. 61



Mit meinem Dreirad bleibe ich aktiv und genieße gemeinsame Ausflüge – soziale Kontakte waren noch nie so unkompliziert.



EINFACHE RAHMENFORM

Lano-Serie – Sicherheit im klassischen Design.

Lano

Lano FM

Die Lano-Serie bringt Sicherheit und klassisches Design perfekt zusammen. Die Kombination aus Rahmenform und Winkel von Sattelposition zum Tretlager vermitteln ein klassisches Zweirad-Gefühl.

Das Lano steht für puren Fahrspaß – ganz ohne Unterstützung. Perfekt für alle, die es klassisch und ursprünglich mögen. Wer etwas Extra-Schub möchte, greift zum Lano FM mit Ansmann Frontmotor – leise, kraftvoll und ideal für entspannte Fahrten mit Rückenwind.

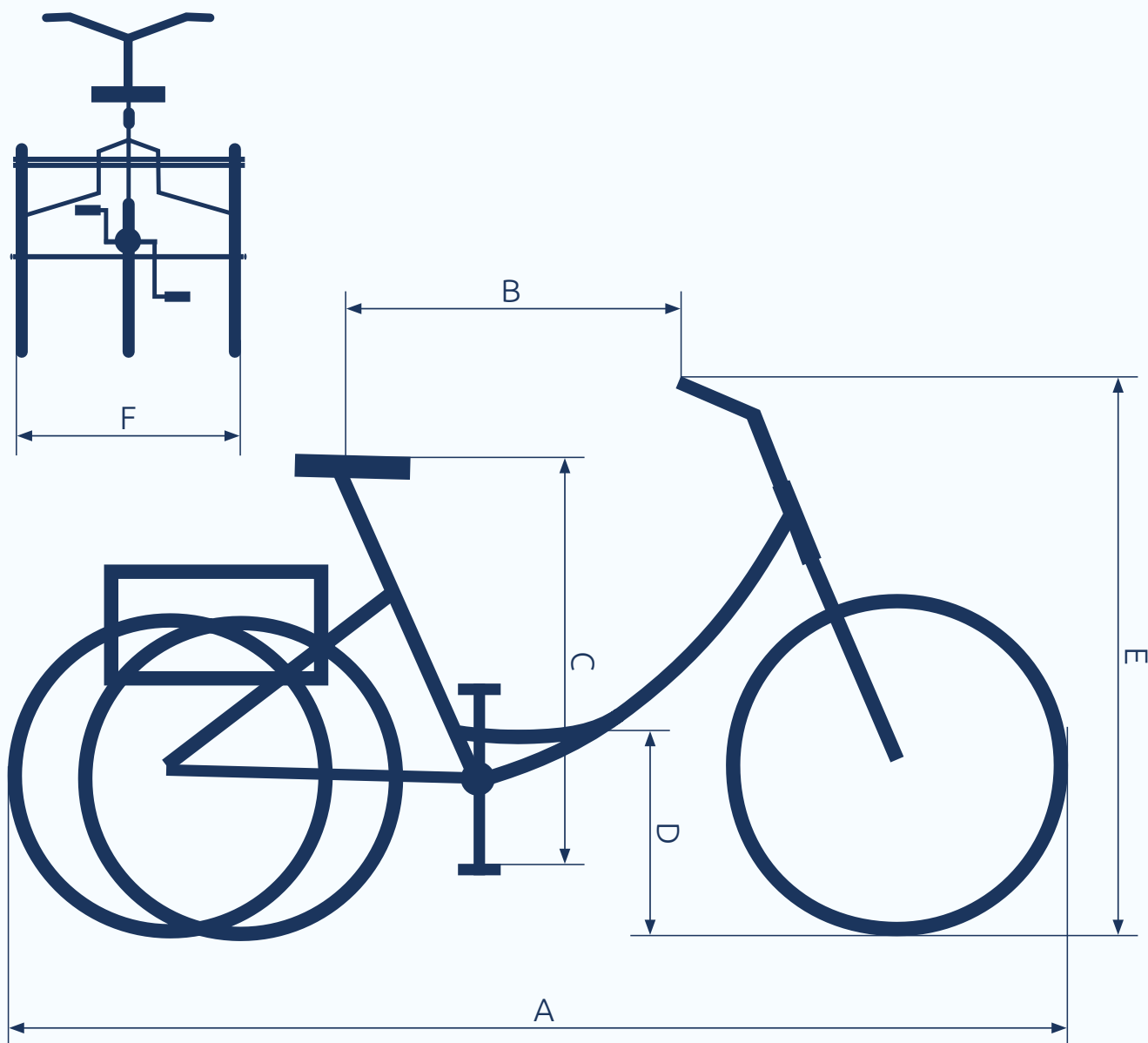

	A	B	C	D	E	F
Lano:	1840 mm	450 - 460 mm	720 - 890 mm	415 mm	1090 - 1150 mm	710 mm
Lano FM:	1840 mm	450 - 460 mm	720 - 890 mm	415 mm	1090 - 1150 mm	750 mm

OHNE UNTERSTÜTZUNG

Lano

Artikelnummer: 25-SHO-01-00001

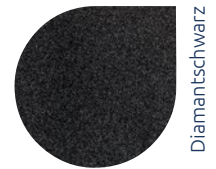

Diamantschwarz



Brutto VK/€

GEWICHT & BELASTBARKEIT

 27 kg  100 kg  20 kg

SERIENAUSSTATTUNG

26/24" Stahlrahmen, Differential, LED-Scheinwerfer + Rücklicht, Nabendynamo, Feststellbremse, Gepäckkorb hinten, 3-Gangschaltung mit Rücktrittbremse

1.849,00

ZUBEHÖR

Verfügbares Zubehör finden Sie unter Zubehör & Optionen

S. 54

OPTIONEN

Sonderlackierung, Federgabel, Federsattelstütze, pannensichere Bereifung, Gepäckkorb vorne, 7-Gangschaltung mit Rücktrittbremse

S. 61

MIT ANSMANN FRONTMOTOR

Lano FM

Artikelnummer: 25-SHO-03-00003

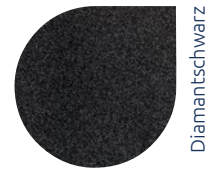

Diamantschwarz



Brutto VK/€

GEWICHT & BELASTBARKEIT



33 kg



100 kg



20 kg

SERIENAUSSTATTUNG

FM: Ansmann Vorderrad Motorsystem · 324 Wh-Akku, 26/24" Stahlrahmen, Differential, LED-Scheinwerfer + Rücklicht über Batterie, pannensichere Bereifung, Feststellbremse, Rahmenschloss, Gepäckkorb hinten, 3-Gangschaltung mit Rücktrittbremse

3.499,00

ZUBEHÖR

Verfügbares Zubehör finden Sie unter Zubehör & Optionen

S. 54

OPTIONEN

Sonderlackierung, Federsattelstütze, Federgabel, 7-Gangschaltung mit Rücktrittbremse, Gepäckkorb vorne, Batterie 504 Wh anstatt 324 Wh

S. 61

EINFACHE RAHMENFORM

Vida-Serie – stabil und gar nicht schwer.

Vida

Vida FM

Der leichte Aluminiumrahmen verleiht dem Vida ein besonders geringes Gewicht und gleichzeitig eine stabile, zuverlässige Bauweise. Der tiefe Einstieg erleichtert das Auf- und Absteigen – ideal für den Alltag. Für zusätzlichen Komfort sorgen die Federgabel und die gefederte Sattelstütze, die Unebenheiten mühelos ausgleichen und jede Fahrt angenehm machen.

Das Vida kommt ganz ohne Motor aus. Es ist leicht, unkompliziert und ideal für alle, die gerne selbst in die Pedale treten. Wer es gemütlicher mag oder auch mal längere Strecken fahren will, entscheidet sich für das Vida FM mit dem E-Antrieb von Ansmann.

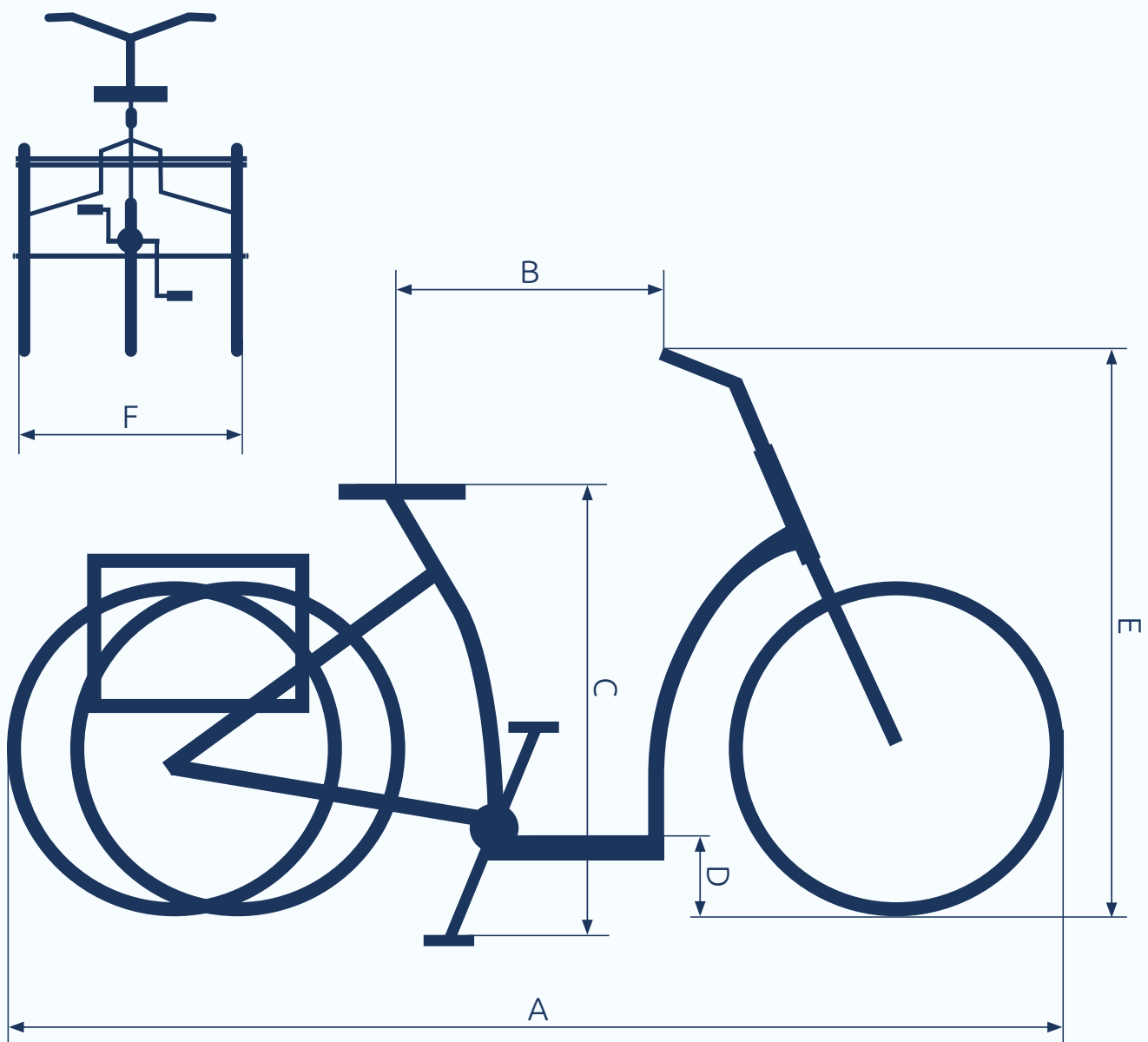

	A	B	C	D	E	F
Vida:	1940 mm	540 - 590 mm	800 - 950 mm	280 mm	1110 - 1170 mm	710 mm
Vida FM:	1940 mm	540 - 590 mm	800 - 950 mm	280 mm	1110 - 1170 mm	750 mm

OHNE UNTERSTÜTZUNG

Vida

Artikelnummer: 25-SHO-01-00002

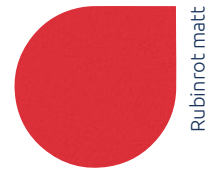

Brutto VK/€

GEWICHT & BELASTBARKEIT



29 kg



100 kg



20 kg

SERIENAUSSTATTUNG

26/24" Alurahmen, tiefer breiter Einstieg, Differential, Federgabel, Federsattelstütze, LED-Scheinwerfer + Rücklicht, Nabendynamo, Feststellbremse, Gepäckkorb hinten, 7-Gangschaltung mit Rücktrittbremse

2.199,00

ZUBEHÖR

Verfügbares Zubehör finden Sie unter Zubehör & Optionen

S. 54

OPTIONEN

Sonderlackierung, pannensichere Bereifung, Gepäckkorb vorne

S. 61

MIT ANSMANN FRONTMOTOR

Vida FM

Artikelnummer: 25-SHO-03-00004



Brutto VK/€

GEWICHT & BELASTBARKEIT



35 kg



100 kg



20 kg

SERIENAUSSTATTUNG

FM: Ansmann Vorderrad Motorsystem · 324 Wh-Akku, 26/24" Alurahmen, tiefer breiter Einstieg, Differential, pannensichere Bereifung, Federgabel, Federsattelstütze, LED-Scheinwerfer + Rücklicht über Batterie, Feststellbremse, Rahmenschloss, Gepäckkorb hinten, 7-Gangschaltung mit Rücktrittbremse

3.849,00

ZUBEHÖR

Verfügbares Zubehör finden Sie unter Zubehör & Optionen

S. 54

OPTIONEN

Sonderlackierung, Gepäckkorb vorne, Batterie 504 Wh anstatt 324 Wh

S. 61

KLEINE RAHMENFORM

Lasse – klein, aber oho.

Lasse

Ob für heranwachsende Jugendliche oder kleinere Erwachsene – das Lasse überzeugt mit seiner kompakten, kleinen Rahmenform und klassischem Design. Der tiefe Einstieg mit Trittblech sowie die Feststellbremse erleichtern das Auf- und Absteigen.

Trotz seiner Größe ist das Dreirad äußerst robust: Es trägt zuverlässig ein Gewicht von bis zu 100 kg. Ausgestattet mit einer 3-Gangschaltung mit Rücktrittbremse von Shimano. Im Korb lassen sich persönliche Gegenstände oder kleinere Einkäufe bequem verstauen.

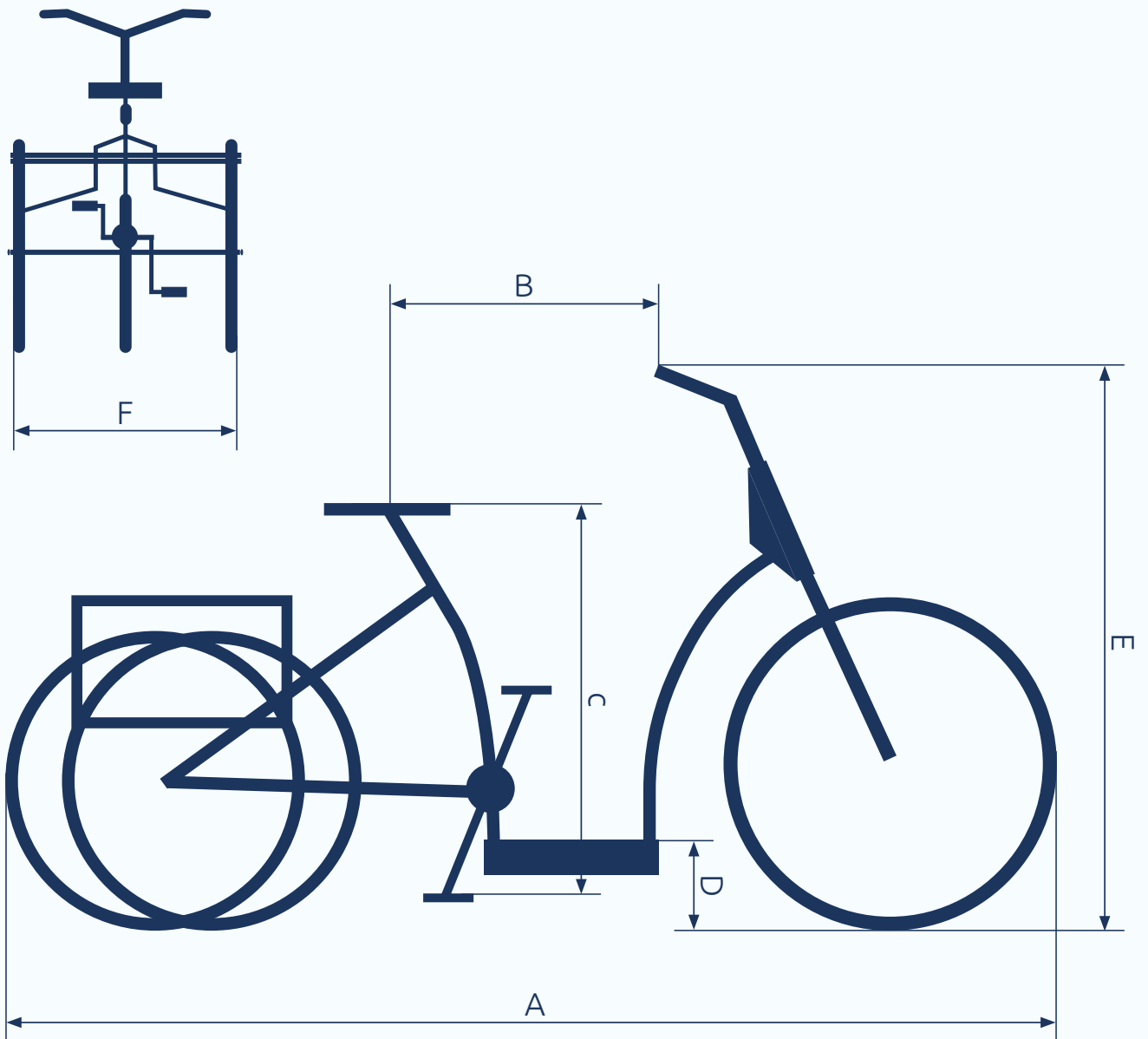

	A	B	C	D	E	F
Lasse:	1780 mm	500 - 520 mm	540 - 710 mm	175 mm	1040 - 1140 mm	600 mm

OHNE UNTERSTÜTZUNG

Lasse

Artikelnummer: 25-SHO-01-00005

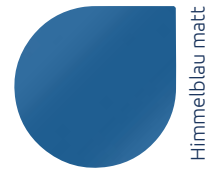

Brutto VK/€

GEWICHT & BELASTBARKEIT



28 kg



100 kg



10 kg

SERIENAUSSTATTUNG

24/20" Stahlrahmen, teilbar, tiefer breiter Einstieg, Differential, LED-Scheinwerfer + Rücklicht, Federgabel, Nabendynamo, Feststellbremse, Gepäckkorb hinten, 3-Gangschaltung mit Rücktrittbremse, bySchulz Speedlifter Classic

2.199,00

ZUBEHÖR

Verfügbares Zubehör finden Sie unter Zubehör & Optionen

S. 54

OPTIONEN

Sonderlackierung, Federsattelstütze, pannensichere Bereifung, Gepäckkorb vorne, 7-Gangschaltung mit Rücktrittbremse

S. 61

”

Ich denke, Dreiräder kennen kein Alter – nur Fahrspaß. Für Jung, Alt und alle dazwischen. Hauptsache man kommt eigenständig von A nach B.



Tibo+ – kraftvoll nach vorn.

Tibo+

Das Tibo+ sorgt dank der Federung am Hinterbau und an der vorderen Schwinge für ein besonders angenehmes Fahrgefühl. Unebenheiten werden effektiv abgefedert, was jede Fahrt angenehm macht.

Der ergonomische Sitz lässt sich individuell anpassen und auf die Körpergröße abstimmen. Die breite Sitzfläche und die verstellbare Rückenlehne ermöglichen eine effiziente Kraftübertragung auf die Pedale – ganz ohne Verspannungen in Schultern, Armen oder Händen. Das Tibo+ ist zudem für Personen mit einem Körpergewicht von bis zu 180 kg geeignet und somit besonders robust und tragfähig. Ausgestattet mit einem leistungsstarken Bosch-Motor und der präzisen Rohloff 14-Gangschaltung gehört das Tibo+ zu unseren Premium-Fahrzeugen.

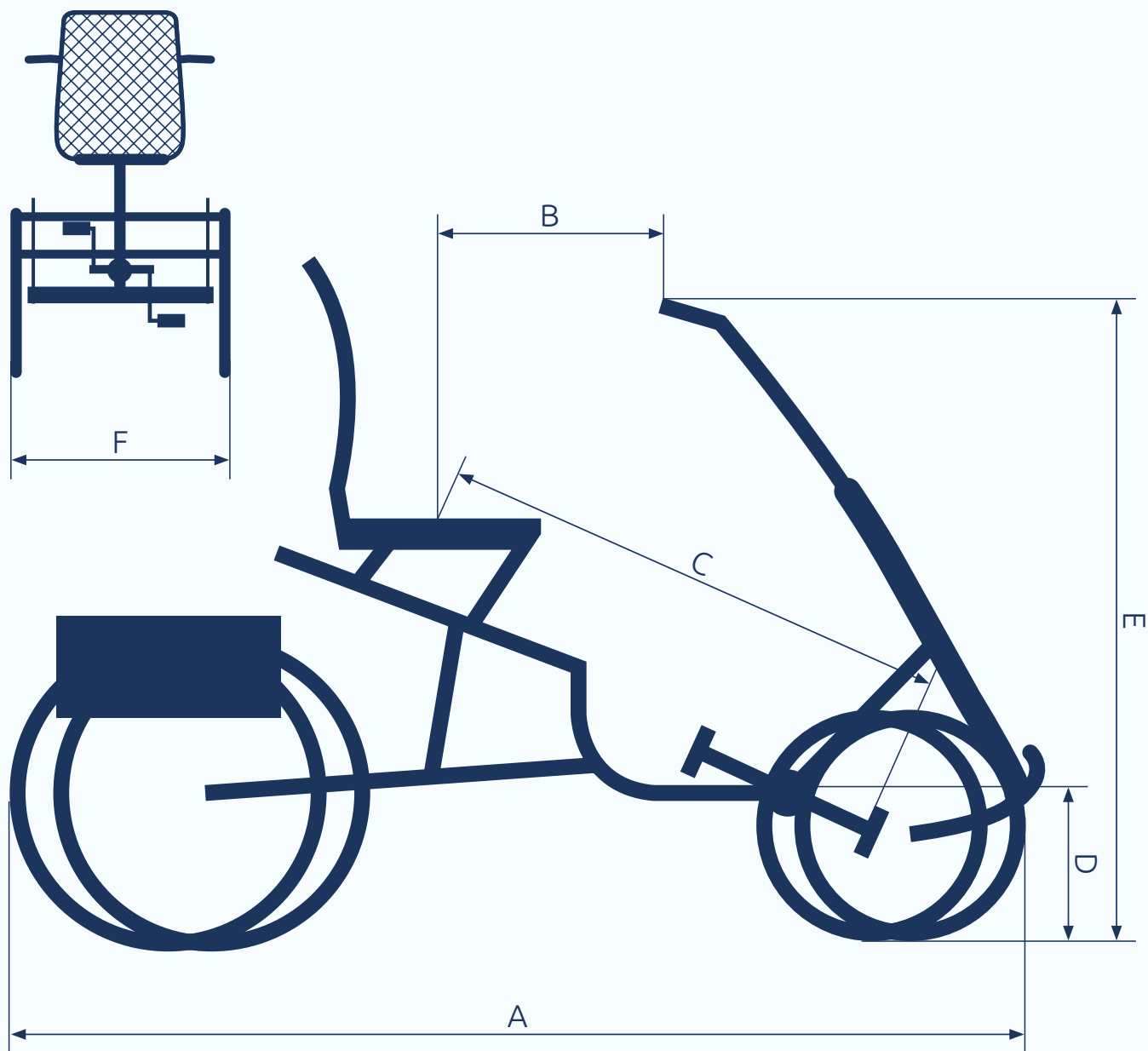

	A	B	C	D	E	F
Tibo+:	1770 mm	520 - 660 mm	760 - 1040 mm	355 mm	1060 - 1110 mm	870 mm

MIT BOSCH MITTELMOTOR

Tibo+

Artikelnummer: 23-QUAD-04-00001

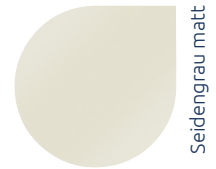

Brutto VK/€

GEWICHT & BELASTBARKEIT

 67 kg  180 kg  20 kg

SERIENAUSSTATTUNG

Bosch Performance-Line CX Motor mit Cargoline Software (Smart-System) · 545 Wh-Akku, 16/20" Stahlrahmen, Differential, gefederte Vorder- und Hinterbauschwinge, komfortables Sitzpolster mit Rückenlehne (Höhe + Neigung verstellbar), Scheinwerfer Lumotec IQ-XS High Beam (100 Lux) mit Fernlichtfunktion (150 Lux), Rücklicht mit Bremslichtfunktion, pannensichere Bereifung, Abus Bordo Schloss gleichschließend, Racktime BOXIT Large, Rohloff 14-Gangschaltung mit Freilauf, Rohloff Kettenspanner, hydraulische Scheibenbremsen vorne und hinten mit Feststellfunktion

9.899,00

ZUBEHÖR

Verfügbares Zubehör finden Sie unter Zubehör & Optionen

S. 54

OPTIONEN

Sonderlackierung, ergonomischer Premiumsitz mit Lordosenstütze, Batterie 725 Wh anstatt 545 Wh, Rohloff e-Shift

S. 61

”

Mit meinem Vierrad kann ich
an der Ampel einfach stoppen,
ohne absteigen zu müssen –
so sicher und bequem!



MOTORVARIANTEN

Unsere Antriebssysteme

Das Antriebskonzept ist ein ganz entscheidender Baustein für eine **leichte und unbeschwerte Fortbewegung**. Wir vertrauen auf verschiedene Systeme für unterschiedlichste Anforderungsprofile.



* Die Reichweite ist abhängig vom gewählten Unterstützungsgrad, den geografischen Verhältnissen, dem Gewicht des Fahrers, der gewählten Akkukapazität und der Anzahl der Anfahrtsituationen. Die Reichweiten sind realistisch ermittelt worden, können jedoch bei einer Vielzahl ungünstiger Faktoren unter den genannten Werten liegen.

Lano FM

Vida FM

Tamo FM

Eno FM

ScooterTrike FM

FRONTMOTOR

Leise, leicht, leistungsstark.



pfautec vertraut den **führenden Anbietern von mobilen Antriebssystemen**. Das Prinzip Frontmotor (FM) lautet: Sehr leise, sehr leicht, sehr leistungsstark. Der kleine, bürstenlose Motor mit Planetengetriebe ist dafür das beste Beispiel. Per LED-Display wählt der Fahrer die jeweils gewünschte

Motorenunterstützung in bis zu vier Stufen. Auch die praktische Schiebehilfe bis 6 km/h wird über Druckknopf am Display aktiviert. Dank der Freilauffunktion des Motors spürt man auch ohne Motorunterstützung praktisch keinen Widerstand.

MOTOR

Motortyp	Leistung	Gewicht	Spannung	Max. Drehmoment
Frontmotor mit Getriebe; bürstenlos	250 W	2,0 kg	36 V	40 Nm

SENSOR

Sensorart	Stufenanzahl	Schiebehilfe	Licht über Akku
Motorpositionssensor	4 Stufen	Ja (Taste)	Ja

AKKU

Reichweite*	Akkutyp	Gewicht	Kapazität (Option)
324 Wh (<40 km); 504 Wh (<60 km)	Li-Ionen	2,8 kg	324 Wh (504 Wh)

Tamo AP

Eno AP

Scoobo Smart

BOSCH ACTIVE-LINE-PLUS

Weit kommen mit viel Kraft.



Der Bosch Active-Line-Plus Mittelmotor wird in diversen Modellen unserer Produktpalette verbaut. Der Antrieb des renommierten deutschen Herstellers arbeitet mit einem

Kraftsensor und wird über das übersichtliche und gut bedienbare Purion 200 Display am Griff gesteuert.

MOTOR

Motortyp Mittelmotor; bürstenlos	Leistung 250 W	Gewicht 3,2 kg	Spannung 36 V	Max. Drehmoment 50 Nm
--	--------------------------	--------------------------	-------------------------	---------------------------------

SENSOR

Sensorart Kraft	Stufenanzahl 4 Stufen	Schiebehilfe Ja (Taste)	Licht über Akku Ja
---------------------------	---------------------------------	-----------------------------------	------------------------------

AKKU

Reichweite* 545 Wh (< 70 km)	Akkutyp Li-Ionen	Gewicht 3,0 kg	Kapazität (Option) 725 Wh
--	----------------------------	--------------------------	-------------------------------------

Scoobo+

Tibo+

BOSCH PERFORMANCE-LINE CX

Effizient, stark, unaufhaltsam.



Der Bosch Performance-Line CX Motor mit CargoLine Software unterstützt durch optimale Leistung in allen Geschwindigkeitsbereichen und vor allem bei niedrigen Trittfrequenzen. Exklusiv in unseren Modellen Scoobo+ und

Tibo+ verbaut, arbeitet das Motorsystem mit einem Kraftsensor und wird über die LED Remote Steuerung intuitiv am Lenker bedient. Verschiedene Parameter können weiterhin über die eBike Flow App an individuelle Bedürfnisse angepasst werden.

MOTOR

Motortyp Mittelmotor; bürstenlos	Leistung 250 W	Gewicht 2,9 kg	Spannung 36 V	Max. Drehmoment 85 Nm
--	--------------------------	--------------------------	-------------------------	---------------------------------

SENSOR

Sensorart Kraft	Stufenanzahl 4 Stufen	Schiebehilfe Ja (Taste)	Licht über Akku Ja
---------------------------	---------------------------------	-----------------------------------	------------------------------

AKKU

Reichweite* 545 Wh (< 70 km)	Akkutyp Li-Ionen	Gewicht 3,0 kg	Kapazität (Option) 725 Wh
--	----------------------------	--------------------------	-------------------------------------

ZUBEHÖR & OPTIONEN

Für jedes Modell etwas dabei.

Hier finden Sie alles, was den Umgang mit dem zukünftigen Dreirad erleichtert und den Alltag noch angenehmer gestaltet – für mehr Einfachheit und Fahrfreude im täglichen Leben.



Beinfixierung

zur Stabilisierung der Beine & Füße



Kompatibel: Alle Modelle

Art.Nr.: 17-26-01-00002 · 399,00 €

Heimtrainerpedale

zur einfachen schnellen Befestigung



Kompatibel: Alle Modelle

Art.Nr.: 17-01-01-00046 · 27,90 €

Fußfixierer

verhindert Abrutschen nach vorne



Kompatibel: Alle Modelle

Art.Nr.: 17-26-01-00010 · 85,00 €

Fußschale

zur Stabilisierung der Füße



Kompatibel: Alle Modelle

Größe <40 · Art.Nr.: 17-26-01-00013 · 160,00 €
Größe 40-43 · Art.Nr.: 17-26-01-00014 · 160,00 €
Größe >44 · Art.Nr.: 17-26-01-00015 · 160,00 €

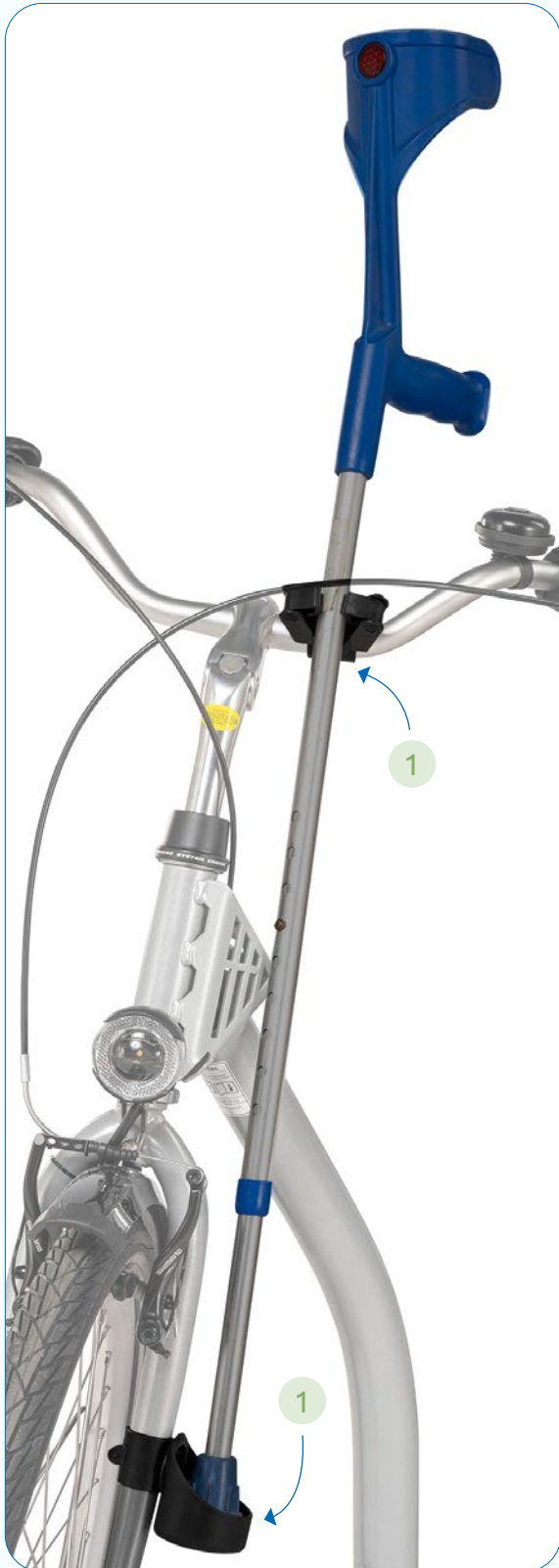

1

Gehhilfenhaltersatz

zur Montage am klassischen Dreirad

Kompatibel: Lano-Serie

Art.Nr.: 17-26-01-00008 · 49,00 €

Kompatibel: Vida-Serie, Lasse

Art.Nr.: 17-26-01-00008 + 17-26-01-00036 · 60,00 €

2

Gehhilfenhalter

inkl. Montagehalterung (ohne Adapterblech)

Kompatibel: Scoobo-Serie, ScooterTrike-Serie,
Trizon, Tamo-Serie, Eno-Serie, Tibo+

Art.Nr.: 17-26-01-00043 · 88,90 €

3

Adapterblech

zur Montage des Gehhilfenhalters bei den

Modellen: Scoobo-Serie, Tibo+

Links · Art.Nr.: 17-26-01-00051 · 22,90 €

Rechts · Art.Nr.: 17-26-01-00052 · 22,90 €

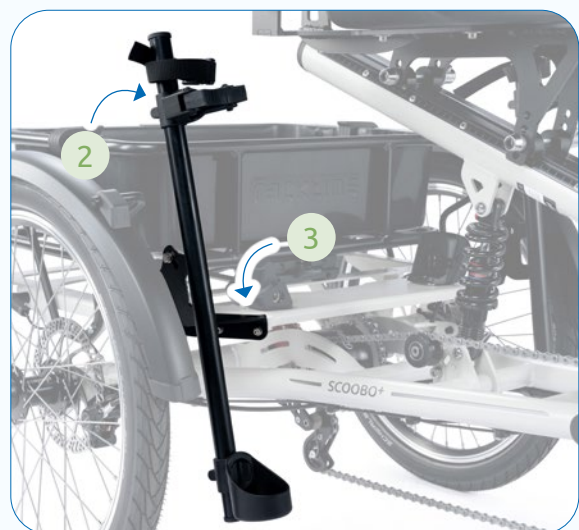

Invalidentretkurbel

zum Verkleinern des Tretradius



Kompatibel: Alle Modelle

Rechts · Art.Nr.: 17-26-01-00030 · 269,00 €

Links · Art.Nr.: 17-26-01-00031 · 269,00 €

Kurbelverkürzer mit Adapter

zum Ausgleich von Beinverkürzungen

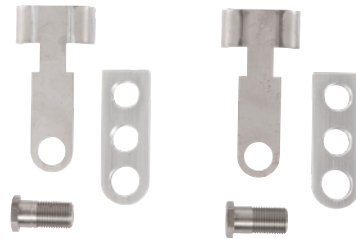

Kompatibel: Alle Modelle

ohne Adapter · Art. Nr.: 17-26-01-00007 · 60,00 €

Adapter · Art.Nr.: 17-26-01-00029 · 15,00 € Stk.

Kurbelverkürzer rund

zum Verkürzen des Abstandes zwischen
Pedale und Sattel



Kompatibel: Alle Modelle

Art.Nr.: 17-26-01-00037 · 99,00 €

Therapiestütze

Nachrüstset für vorhandenes Fahrrad (kein Pedelec)



Kompatibel: Zweiräder mit Nabenschaltung
und ohne Motorunterstützung.

16" · Art.Nr.: 17-20-01-00002 · 495,00 €

20" · Art.Nr.: 17-20-01-00003 · 495,00 €

24" · Art.Nr.: 17-20-01-00004 · 495,00 €

26" · Art.Nr.: 17-20-01-00005 · 495,00 €

28" · Art.Nr.: 17-20-01-00006 · 495,00 €

Schalthilfe (ergonomisch)

entspannt schalten – ohne großen Kraftaufwand



Kompatibel: Scoobo Smart, ScooterTrike-Serie, Trizon, Lano-Serie, Vida-Serie, Tamo-Serie, Eno-Serie, Lasse

Art.Nr.: 17-26-01-00044 · 89,90 €

Parkbremse

verhindert das Wegrollen beim Auf- und Absteigen



Kompatibel: Alle Modelle mit mechanischer V-Brake.

Art.Nr.: 17-02-02-00083 · 79,00 €

Rückspiegel

immer den Überblick behalten



Kompatibel:
Alle Modelle

Art.Nr.: 17-26-01-00009 · 34,00 €

Lenker-End Spiegel links

immer den Überblick behalten



Kompatibel: Scoobo-Serie, ScooterTrike-Serie, Trizon, Tibo+

Art.Nr.: 17-26-01-00050 · 38,90 €



1

Rahmenschlosshalter

für 16" Gabeln mit Scheibenbremse

Kompatibel: Scoobo-Serie, Trizon

Art.Nr.: 17-07-01-00087 - 35,00 €

2

Sicherheitsschloss

zur Sicherung Ihres Dreirads

Kompatibel: ScooterTrike-Serie, Trizon, Lano-Serie,
Vida-Serie, Tamo-Serie, Eno-Serie, Lasse

Art.Nr.: 17-07-01-00063 - 69,00 €



Ergonomischer Komfortsitz

für bequemes und entspanntes Anlehnen



Kompatibel: Scoobo-Serie,
ScooterTrike-Serie, Trizon, Tibo+

Art.Nr.: 17-19-04-00008 · 599,00 €

Ergonomischer Premiumsitz

mit adjustierbarer Lordosenstütze



Kompatibel: Scoobo-Serie,
ScooterTrike-Serie, Trizon, Tibo+

Art.Nr.: 17-19-04-00009 · 720,00 €

Handfixierung

zur besseren Führung der Hand am Lenker



Kompatibel: Alle Modelle

Art.Nr.: 17-26-01-00017 · 139,00 €

Wetterschutz

schützt vor Witterungseinflüssen



Kompatibel: Alle Modelle

Klein (190 x 70 x 145cm) · Art. Nr.: 17-26-01-00041 · 59,00 €

Groß (200 x 80 x 130cm) · Art. Nr.: 17-26-01-00040 · 59,00 €

FÜR NOCH MEHR FAHRSPASS

Optionen

Brutto VK/€

OPTIK

Sonderlackierung (16 Farben verfügbar - siehe Seite 62) 186,00

KOMFORT

Federsattelstütze 39,00

Aufpreis vom einfachen Standardsitz für Sesselräder zum ergonomischen Komfortsitz 279,00

Aufpreis vom einfachen Standardsitz für Sesselräder zum ergonomischen Premiumsitz mit Lordosenstütze 399,00

Aufpreis vom ergonomischen Komfortsitz zum ergonomischen Premiumsitz mit Lordosenstütze 120,00

SICHERHEIT

Pannensichere Bereifung 93,00

TRANSPORT

Gepäckkorb vorne 49,00

SCHALTUNG

7-Gangschaltung mit Rücktrittbremse (Upgrade für 3-Gang) 131,00

7-Gangschaltung mit Freilauf und Rollerbrake (Upgrade für 7-Gang) 349,00

Rohloff e-Shift 399,00

BATTERIE

Batterie 504 Wh anstatt 324 Wh (Ansmann) 259,00

Batterie 725 Wh anstatt 545 Wh (Bosch Smart-System) 299,00

Batterie 800 Wh anstatt 545 Wh (Bosch Smart-System) 399,00

SONDERLACKIERUNG

Die bunte Welt von pfautec.

- | | | | |
|---|-------------------------|----|------------------------|
| 1 | Schwarz matt | 9 | Blassgrün matt |
| 2 | Diamantschwarz | 10 | Rubinrot matt |
| 3 | Blaugrau matt | 11 | Heidekrautviolett matt |
| 4 | Azzurro stumpfmatt | 12 | Reinrot matt |
| 5 | Bronzegold matt | 13 | Reinorange matt |
| 6 | Goldmetallic stumpfmatt | 14 | Himmelblau matt |
| 7 | Seidengrau matt | 15 | Gelbgrün matt |
| 8 | Weiß stumpfmatt | 16 | Melonengelb matt |



1

2

3

4

5

6

7

8

9

10

11

12

13

14

15

16

QUALITÄT, DIE MAN SPÜRT

Warum setzt pfautec auf bewährte Hersteller?

Jede Konstruktion ist nur so gut wie die verwendeten Bestandteile. Qualität ist für uns besonders wichtig, deshalb setzen wir auch bei unseren verbauten Komponenten auf renommierte, qualitätsbewusste Hersteller. Modellabhängig sind folgende Komponentenhersteller vertreten:



INNOVATION, DIE BEWEGT

Sie wollen wissen, wie pfautec in Bewegung aussieht?

pfautec steht für Bewegung, Innovation und Leidenschaft. Scanne den QR-Code und sieh dir unser Video auf YouTube an! Mit pfautec auf Social Media sind immer alle aktuellen Informationen und neuesten Produkte nur einen Klick entfernt.





pfaotec

Testen Sie unsere Räder in Ihrer Nähe.



Erst testen, dann kaufen.

Räder von pfaotec stehen für technologische Expertise und höchste Qualität. Um Ihnen die beste Beratung durch geschultes Fachpersonal und den besten Service zu garantieren, wählen wir unsere Händler mit größter Sorgfalt aus.

Mehr Informationen hierzu finden Sie auf unserer Website:

 pfaotec.de/haendlersuche



Hatten Sie bereits Kontakt und sind zufrieden mit uns?

Teilen Sie gerne Ihre positiven Erfahrungen mit einer Bewertung auf Google. Scannen Sie ganz einfach den QR-Code, um auf unsere Google Bewertungsseite zu gelangen.

Sollten Sie einen Anlass haben keine 5 Sterne für unseren Service und unsere Leistung zu vergeben, sprechen Sie uns bitte direkt darauf an. Eine hohe Kundenzufriedenheit liegt uns nämlich sehr am Herzen.



NEU

Dreirad oder Zweirad?

pfautec hat beides – komfortable Dreiräder und sichere Zweiräder mit tiefem Einstieg. Dank der besonderen Rahmenform des Modells Smoo wird Anhalten zum sicheren Moment – **einfach sitzen bleiben, beide Füße fest am Boden spüren und ganz entspannt durchatmen.** Perfekt für Ampeln, Kreuzungen und alle, die sich auf ihr Rad verlassen möchten.



Gefederter
Rahmen



Rahmen in 3 Farben erhältlich!



Ihr pfautec-Fachhändler

Die im Katalog angegebenen Preise sind unverbindliche Verkaufspreise inkl. der gesetzlichen MwSt. und gelten ab dem 01.05.2025. Änderungen vorbehalten. Stand Mai 2025.